

# Станок токарный специальный с ЧПУ мод. СМ1722Ф3 для черновой обработки вагонной оси

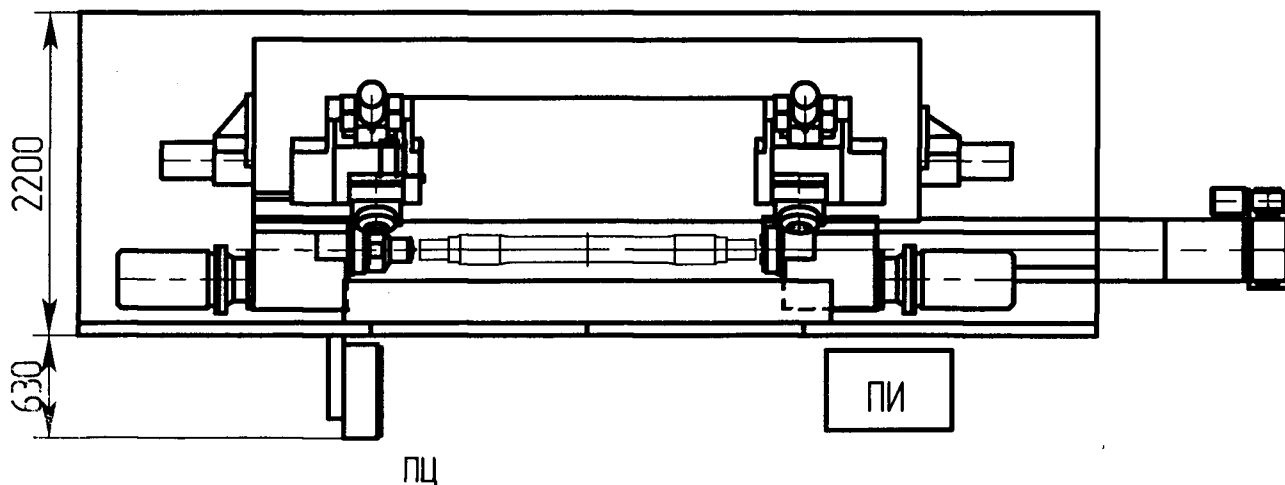
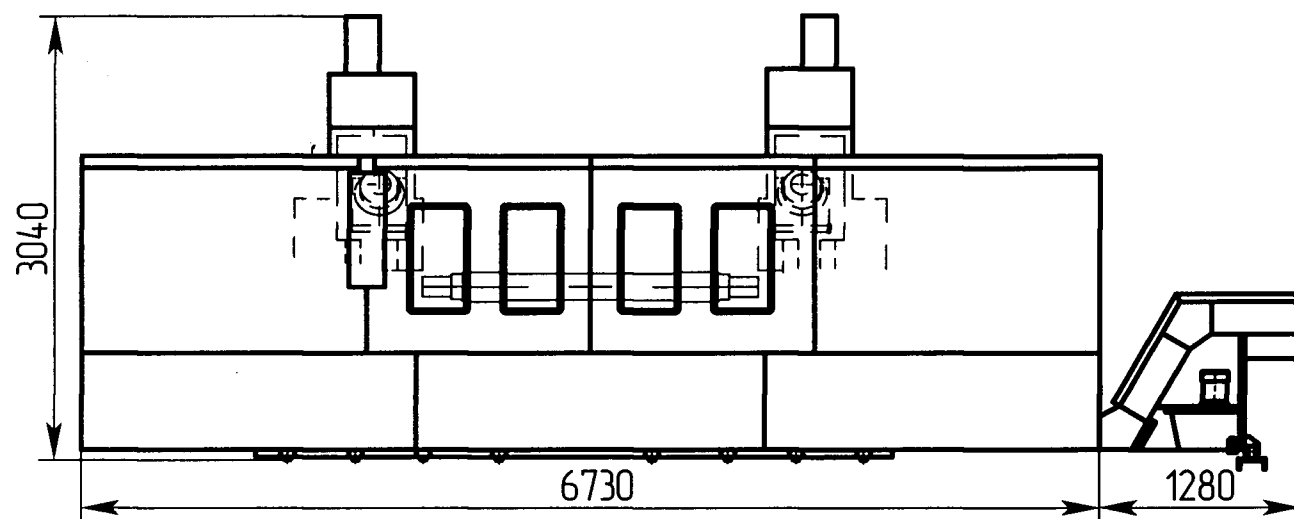

Обрабатываемая деталь -

ось РУ 1Ш ГОСТ22780-77

Назначение станка - черновая обработка

Фланцевый конец шпинделя 11М

Длина детали, мм 2216

Количество суппортов 2

Количество револьверных головок 2

Ход суппорта, мм - продольный 1860

- поперечный 200

Диапазон оборотов шпинделя, об/мин 10..300

передаточное отношение - 6,4

Скорость быстрых перемещений

суппорта, м/мин - продольных 15

- поперечных 20

Количество приводов главного движения 2

Мощность приводов главного

движения, кВт 39x2

Момент на одном шпинделе, Нм 2367

Масса станка, кг без манипулятора 21400

с манипулятором 28600

Габариты станка, мм (без манипулятора

и стружкоотвода ) длина 6730

ширина 2200

высота 3040